

LLENADOR POR PESO LINEAL CON VIBRACIÓN LVF-34A-D

La LVF-34A-D llenadora vibratoria con 1 cabezal, ofrece la solución más apropiada para pesar y llenar con productos frágiles que requieren baja altura de descarga, tales como **fruta IQF y verduras, frutos secos y golosinas**.

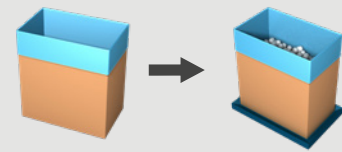

COMBINA
COMODIDAD CON
BAJA ALTURA DE
DESCARGA

Fácil de usar Fácil de limpiar

- Su solución ideal para **el llenado con pesaje fácil**, hasta 5 c/min.
- Diseño higiénico.
- **Limpieza rápida y fácil** en un tiempo de inactividad mínimo.

Delicado tratamiento de los productos

- Llenado bruto directamente **en la caja reduce la altura de descarga y la cantidad de descargas**.

ESPECIFICACIONES TÉCNICAS LVF-34A-D

Fácil llenado con pesaje

- Llenador lineal con 3 bandejas vibradoras: una para extraer el product del tanque, otra bandeja grande para el llenado grueso y una más pequeña para la dosificación fina.
- Flujo constante del producto durante el llenado fino.
- Vertido del producto desde una bandeja vibratoria pequeña a una bandeja de llenado grueso.
- Pesaje sobre una balanza colocada bajo el carton.

Pesado bruto directamente en la caja

- Reduce la altura de descarga y la cantidad de descargas
- Evita que el producto se pegue en una tolva de pesaje.

Fina dosificación en tolva de pesaje separada

- Para justo después de la caída.

Para productos a granel frágiles hasta 60 x 60 x 60 mm

- Frutas IQF como frambuesas ...
- Verduras IQF
- Frutos secos
- Golosinas
- ...

Modelo estándar equipado con

- Pantalla táctil a color para una fácil manejo
- Punto de acceso remoto (uno por línea)



Llenado grueso y fino



Fina dosificación en tolva de pesaje separada para justo después de la caída

LVF-34 A-D

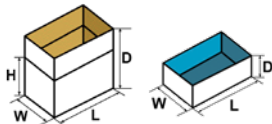
ESPECIFICACIONES DE LOS RECIPIENTES (Por otras dimensiones, por favor contacte con Pattyn)	
Tipo	Cajas, bandejas, plasticos, cartones ...
Rango (L x W // D) mm	Min. 300 (L) x 200 (W) // 100 (D) Max. 800 (L) x 500 (W) // 650 (D)
	Dimensiones exteriores
CAPACIDAD Y CONSUMO	
Capacidad	Hasta 5 c/m (dependiendo del product y el peso)
Diámetro del producto	Max. 60 x 60 x 60 mm
Potencia instalada	4,6 kW
Voltaje	3 x 400 V + N + E / 50 Hz
Suministro de aire	6 bar / 1/8" min
Consumo de aire	1 NI/cycle
Peso	700 kg
OPCIONES (Hay más opciones disponibles, por favor contacte con Pattyn)	
Ejecución de acero con textura	
Elemento de calefacción para evitar la condensación	

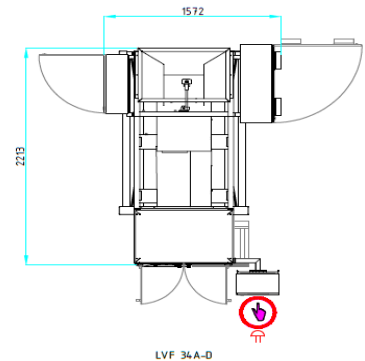

Versión con orientación izquierda (también esta disponible la versión con orientación derecha)

Altura de la máquina 2431 mm

La altura de la máquina es sólo como referencia ya que dependerá de las dimensiones de la caja

**La precisión depende del producto y la capacidad.
Para más detalles o requerimientos específicos, por favor contacte con nosotros.**

Pattyn Packing Lines nv
Industriepark 'Blauwe Toren'
Hoge Hul 2, 8000 Brugge - Belgium

T +32 (0) 50 450 480
info@pattyn.com
www.pattyn.com



La descripción, imágenes e información suministrada tienen un valor indicativo. Nos reservamos el derecho a realizar modificaciones sin previo aviso. La información y contenidos son propiedad de Pattyn. Por ejecuciones personalizadas, por favor contacte con Pattyn. LVF-34A-D 2021-V01

PATTYN®

Turnkey solutions for industrial packaging.