

## FORMADORA - INSERTADORA DE BOLSAS FLEXIM-41

A partir de una bobina de film de polietileno, la Flexim-41 automáticamente mide, corta e inserta una bolsa dentro de cajas, bandejas, cajones, baldes, o latas. La Flexim-41 **estándar está equipada con cambio de formato totalmente automático.**

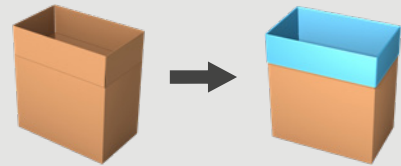

**COSTO DE  
EMPAQUE MÁS BAJO  
AL FORMAR BOLSAS  
PARTIENDO  
DE UNA BOBINA**

### Minimice sus costos de bolsas

- **Ahorre hasta un 30%** utilizando bolsas hechas a medida partiendo de una bobina.
- **Utilice menos film** gracias a la inserción de la bolsa perfectamente controlada.
- Film de PE desde **10 µm**.

### Alto rendimiento y producción sin fallas

- Hasta **22** cajas / minuto.
- Hasta 4000 bolsas en una bobina para **mayor autonomía**.
- **Eliminación de errores de los operarios** gracias al cambio de formato totalmente automático.
- **Cambio de bobina rápido y ergonómico** desde el lado del operario.
- **15" HMI** para facilitar la comodidad del operador.



Mire el video  
en [pattyn.com](http://pattyn.com)

# ESPECIFICACIONES TÉCNICAS FLEXIM-41

## Bolsas con sello hermético

- Sellado por impulso para conseguir un sello controlado, limpio y hermético.

## Apertura de bolsas a prueba de fallas

- Innovador módulo de cuchara y pinza.
- Tecnología inteligente de apertura de film patentada con un sistema especial de vacío e inserción de aire.

## Inserción de la bolsa perfectamente controlada

- Guías para asegurar el perfecto posicionamiento de las solapas de la caja.
- Elevador de cajas inteligente para el posicionamiento vertical de la caja.

## Uso de la tecnología de motores paso a paso

- Alta velocidad.
- Auto resolución.

## La versión estándar está equipada con:

- HMI de 15" para una fácil operación.
- Cuchilla guillotina en forma de V que no requiere mantenimiento para lograr un corte del film perfecto.
- Punto de acceso remoto (uno por línea)

### ESPECIFICACIONES DE LOS RECIPIENTES

(Por otras dimensiones, por favor contáctese con Pattyn)

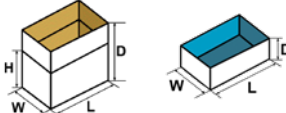
Tipo	Cajas, cajones, bandejas, baldes, latas, cajas de poliestireno...
Rango (L x W // D) mm	<b>Base única o múltiples (LxW) / alturas variables</b> Min. 300 (L) x 200 (W) x 100 (D) (cajones) Min. 300 (L) x 200 (W) // 260 (D) (cajas)* Max. 800 (L) x 500 (W) // 650 (D) Dimensiones exteriores * Cuando se combinan cajones y cajas, la altura mínima D = 260 mm * Unidad de sellado a 45° en ambos lados de la bolsa (150 < D < 460 mm)
	
*170 mm < D < 250 mm	Doblez de la bolsa adaptado
*D < 170 mm	Se debe modificar el elevador de cajas

### ESPECIFICACIONES DEL FILM

Tipo	Film tubular con fuelles
Espesor	Desde 10 µm
Peso de la bobina de film	Max. 60 kg
Diámetro exterior de la bobina	Max. 450 mm
Diámetro interior del núcleo	76 mm

### CAPACIDAD Y CONSUMO

Capacidad	Nominal 14 c/min, ampliable hasta 20 c/min
Potencia instalada	4,5 kW
Potencia instalada con unidad de sellado en cruz	6 kW
Voltaje	3 x 400 V + N + E / 50 Hz
Suministro de aire	6 bar / 1/2" min
Consumo de aire	60 NI / ciclo
Peso	900 kg

### OPCIONES (Hay más opciones disponibles, por favor contáctese con Pattyn)

Máquina rápida: velocidad por encima de 14 hasta 18 c/min	
High speed servo: velocidad por encima de 18 hasta 22 c/min	
Ejecución en acero inoxidable	Detección de bolsa mecánica / visual
Carro porta bobinas	Modo aleatorio de altura de cajas
Mecanismo integrado de solapas abajo	
Unidad de sellado en cruz para un fondo de bolsa en bloque a prueba de fugas	
<b>Impresión por termo transferencia para imprimir sobre las bolsas en tiempo real (trazabilidad)</b>	
Una línea de sellado, dos lados activos de las tiras de sellado	
Pistón de aire integrado para mejorar el posicionamiento de la bolsa	

Pattyn Belgium nv

T +32 (0) 50 450 480

Industriepark 'Blauwe Toren'

info@pattyn.com

Hoge Hul 2, 8000 Brugge - Belgium

www.pattyn.com

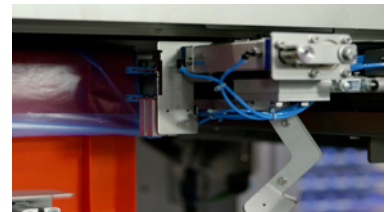

Innovador módulo de cuchara y pinza



Guías para sostener las solapas



Inserción de bolsa controlada



Opcional impresora por termo transferencia



Opcional sellado esquinero a 45°

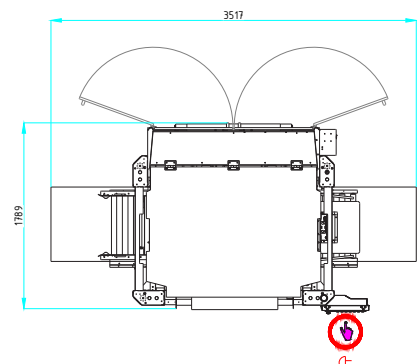

Altura de la máquina con puerta cerrada 2144 mm

Altura de la máquina con puerta abierta 2804 mm

La descripción, imágenes e información suministrada tienen un valor indicativo. Nos reservamos el derecho a realizar modificaciones sin previo aviso. La información y contenidos son propiedad de Pattyn. Por ejecuciones personalizadas, por favor contáctese con Pattyn. Flexim-41 2021-V01