

PATTYN®

PESADORA DE MANTEQUILLA BVL-42

La BVL es la pesadora más higiénica y flexible para cualquier tipo de mantequilla.

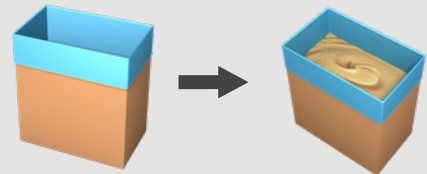

**PRECISIÓN
FLEXIBILIDAD
HIGIENE**

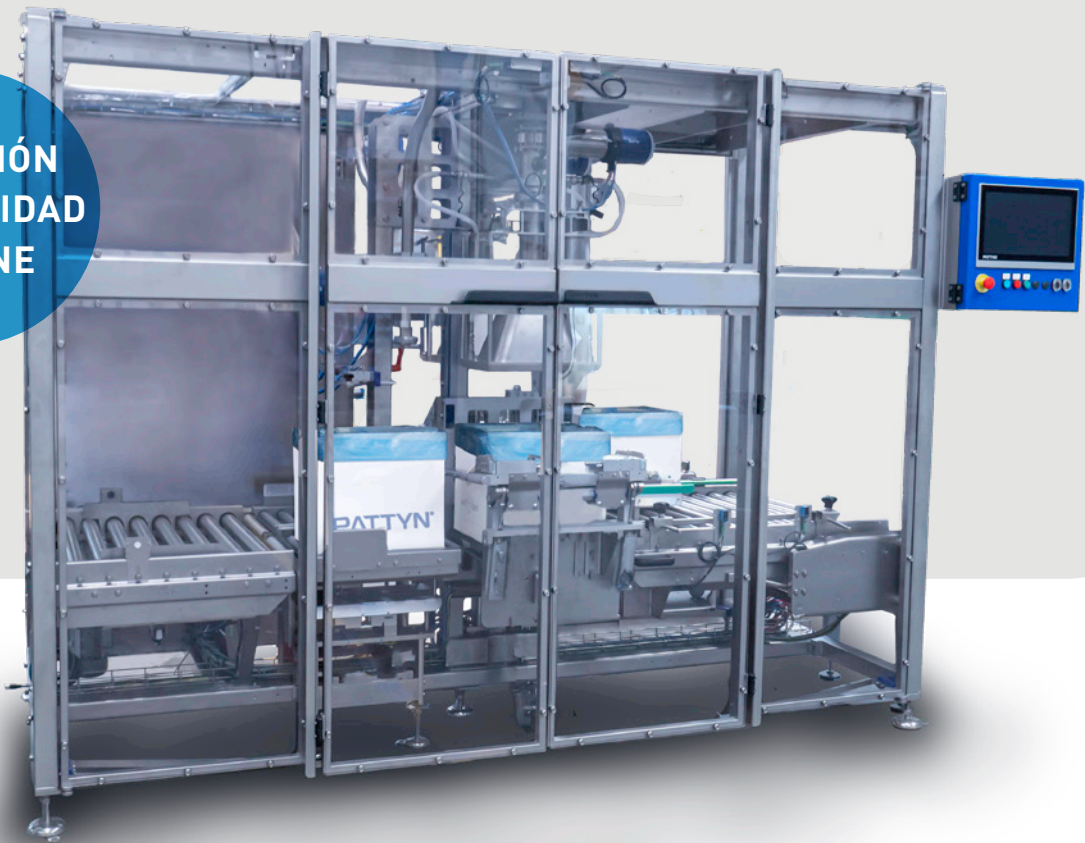

Para cualquier textura

- Autoadaptable a todas las texturas de mantequilla
- Cambio flexible entre cajas
- De 5 a 25 kg
- Precisión 5gr

Minimice su desperdicio de producto

- Llenado de mantequilla rápido y preciso
- Limpieza CIP estándar
- Alta velocidad, hasta 7,5 ton / hora
- Corrección automática del peso



Vea nuestros vídeos
en pattyn.com

ESPECIFICACIONES TÉCNICAS

La llenadora de mantequilla más flexible del mercado

- 60 años de experiencia en tecnología de pesaje
- Llenado en dos pasos: llenado volumétrico principal y estación de dosificación fina para garantizar un equilibrio perfecto entre velocidad y precisión.
- Perfecto control del flujo de producto

Diseño higiénico

- Llenado directo sin compensador / pistón
- Cinta de alimentación abatible para facilitar la limpieza
- Protección HACCP para la máxima seguridad alimentaria

Equipado de serie con

- Sistema de limpieza CIP
- Diseño totalmente en acero inoxidable
- HMI de 15" para un manejo sencillo
- Punto de acceso remoto

ESPECIFICACIONES DEL CONTENEDOR (Para otras dimensiones, póngase en contacto con Pattyn)	
Tipo	Cajas
Rango de cajas, cajón (L x A // P) mm	Mín. 260 (L) x 120 (A) // 240 (P) Máx. 400 (L) x 300 (A) // 420 (P) Condición: H x 1000 / (L x A) > 2
PRODUCCIÓN Y CONSUMO	
Producción BVL-42	5 cajas / min - máx 7,5 ton/hora
Precisión	5g* desviación estándar (dependiendo del flujo y la consistencia del producto)
Temperatura de llenado del producto	12-16°C
Potencia instalada	1,5 kW
Voltaje	3 x 400 V + N + E / 50 Hz
Alimentación de aire	6 bar / 1/2" min
Consumo de aire	20 NI/ciclo
Peso	1750 kg
OPCIONES (Hay más opciones disponibles, póngase en contacto con Pattyn)	
Sistema de comunicación de datos	
Cabezal de llenado adicional por huella	
Corrección del peso de tara en cada caja	



Cabezal de llenado



Cinta de alimentación abatible para facilitar la limpieza



15" HMI

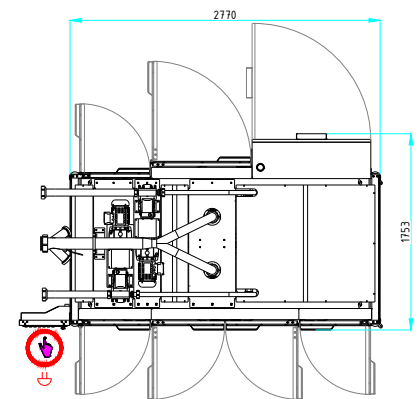

Machine height 2575 mm

Pattyn Belgium nv
Industriepark 'Blauwe Toren'
Hoge Hul 2, 8000 Brugge - Belgium

T +32 (0) 50 450 480
info@pattyn.com
www.pattyn.com



La descripción, las imágenes y la información facilitadas tienen un valor indicativo. Nos reservamos el derecho a realizar cambios sin previo aviso.

La información y el contenido son propiedad de Pattyn. Para ejecuciones personalizadas, póngase en contacto con Pattyn. BVL-42 2023-V01

PATTYN[®]

Turnkey solutions for industrial packaging.