

METTISACCO ZIM-31

Da una bobina di film, la macchina compatta ZIM-31 inserisce automaticamente i sacchetti dentro cartoni, cassette o vassoi.

La metti sacchetto lavora con **sacchetti su misura** o **sacchetti pre formati in una bobina da 12 kg** e gestisce diversi formati.

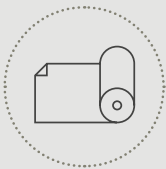
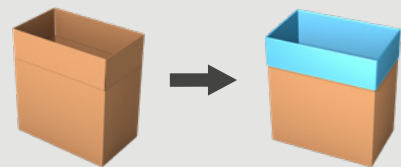

Sacchetti su misura da bobina

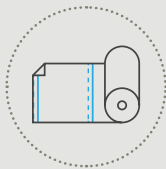

pre-formati da bobina

SOF
seal off first



La convenienza per il bag in box

- Produzione continua grazie al **cambio automatico della bobina**
- Super **compatta**: solo 1,7 x 1,3 m
- **15" HMI per un facile utilizzo**

La matti sacchetto intelligente

- **Fino a 14 cases/minute.**
- Carico della bobina veloce ed ergonomico
- **Tecnologia smart film opening brevettata**



Watch our videos
at pattyn.com

SPECIFICHE TECNICHE ZIM-31

Bobine su misura da una bobina

- Bobina tubolare soffiata continua
- Saldatura ad impulsi per una sigillatura controllata, pulita

Sacchetti pre-formati su bobina

- acchetti Pre-saldati e perforati in bobina per un risparmio ottimale

Apertura del sacchetto a prova di errore

- Nuovi ed robusti moduli di pinze per l'apertura del sacchetto
- Tecnologia "smart film opening" brevettata, con uno speciale sistema del vuoto

Inserimento del sacchetto perfettamente controllato

- Flap holders per un posizionamento Perfetto delle falde del cartone
- Movimento verticale servo guidato del telaio delle pinze per un'operatività delicata e precisa

Operator friendly design

- Facile accessibilità per la manutenzione
- HMI da 15" migliorata per facilitare l'uso da parte dell'operatore

Equipaggiata di serie con:

- 15" HMI.
- Punto per accesso del supporto da remoto (uno per linea)
- Trasportatore di alimentazione con separatore di cartoni



New strong gripper and spoon



Case flap holders



Automatic film roll exchange (optional)



15" HMI

SPECIFICHE DEI CONTENITORI (PER ALTRE DIMENSIONI CONTATTARE PATTYN)

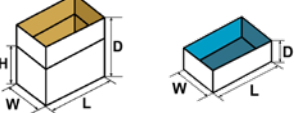
| | |
|---|--|
| Tipo | Scatole, vassoi, e cassette |
| Range [L x W // D] mm | Multi formato [L x W] /variable heights Min. 300 (L) x 200 (W) // 250 (D) Max. 610 (L) x 410 (W) // 650 (D) |
|  | Dimensioni esterne |

SPECIFICHE FILM

| | |
|-------------------------------------|----------------------------|
| Tipo | Film tubolare con soffiati |
| Spessore | Da 15 µm |
| Peso della bobina | Max. 12 kg |
| Diametro esterno della bobina | Max. 230 mm |
| Diametro interno anima della bobina | 76 mm |

OUTPUT AND CONSUMPTION

| | |
|-----------------|--|
| Output | Standard up to 8 c/min (Depending on case sizes) |
| Installed power | 4,5 kW |
| Voltage | 3 x 400 V + N + E / 50 Hz |
| Air supply | 6 bar / 1/2" min |
| Air consumption | 45 NI / cycle |
| Weight | 650 kg |

OPZIONI (alter opzioni sono disponibili, si prega di contattare Pattyn)

| | |
|-----------------------------------|---|
| Cambio automatico della bobina | Advanced stainless steel execution |
| Stampante a trasferimento termico | Air plunger per migliorare il posizionamento del sacchetto. |

Cambio formato automatico

MAX footprint (800x600)

Macchina veloce: da 8 a 14 scatole/minute

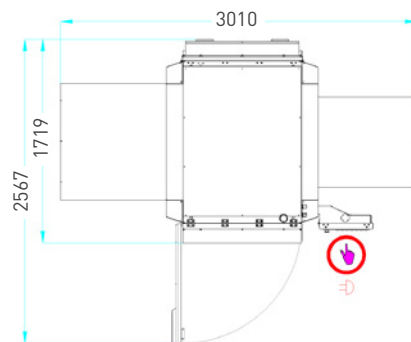

Altezza macchina con Portello bobina chiuso: 2095 mm
Altezza macchina con portello bobina aperto: 2255 mm

Pattyn Belgium nv
Industriepark 'Blauwe Toren'
Hoge Hul 2, 8000 Brugge - Belgium

T +32 (0) 50 450 480
info@pattyn.com
www.pattyn.com



The description, pictures and information given have an indicative value. We reserve the right to make changes without notice. Information and content is property of Pattyn. For customised executions please contact Pattyn. ZIM-31 2022 - V01

PATTYN[®]

Turnkey solutions for industrial packaging.

BEUTELEINSETZER ZIM-31

Der kompakte Beuteleinsetzer ZIM-31 stellt maßgenaue Polyethylen-Beutel von Rolle her und legt diesen Beutel vollautomatisch in Kartons, Kisten oder Trays ein.

Der Beuteleinleger ZIM-31 verarbeitet **Endlosfolie von Rolle oder vorgefertigte Beutel von Rolle** mit einem Gewicht von 12 kg und ist in Multi-Grundfläche verfügbar.

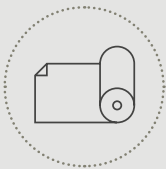
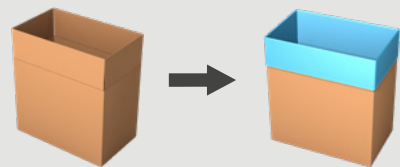

Endlosfolie von Rolle

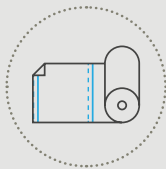

vorgefertigte Beutel von Rolle

SOF
seal off first



Beuteleinlegen einfach gemacht

- Kontinuierlicher Betrieb dank des **automatischen Folienrollenwechsels**.
- Super **kompakt**: nur 1,7 x 1,3 m Grundfläche.
- **15" HMI** Bedienfeld für eine einfache Bedienung.

Ihr intelligenter Beuteleinsetzer

- Bis zu **14** Kartons/Minute.
- Schnelle und **ergonomische Folienrollenbeladung**.
- Patentierte intelligente **Folienöffnungstechnologie**.



Schauen Sie sich das Video
auf pattyn.com an

TECHNISCHE SPEZIFIKATIONEN ZIM-31

Endlosfolie von Rolle

- Endlos-Schlauchfolie von Rolle mit Seitenfalten.
- Impulsschweißung für eine kontrollierte Schweißung und saubere Bodennaht.

Vorgefertigte Beutel von Rolle

- Vorgesiegelte und perforierte Beutel von Rolle für maximalen Komfort.

Funktionssichere Beutelöffnung

- Neuer starker Greifer und Folienabstreifer.
- Patentierte intelligente Folienöffnungstechnologie mit einem speziellen Vakuum- und Luftdüsenystem.

Perfekt kontrollierte Beuteleinsetzung

- Kartonlaschenhalter für eine genaue Positionierung der Laschen.
- Servogesteuerte Auf- und Abbewegung des Greiferwerkzeuges für einen gleichmäßigen und reibungslosen Betrieb.

Bedienerfreundliches Design

- Guter Wartungszugang
- Bedienerfreundliche Steuerung mit 15" Bedienfeld.

Standardmäßig ausgerüstet mit:

- 15" HMI Bedienfeld.
- Fernwartungsschnittstelle (1 per Linie).
- Einlaufrollenbahn mit Vereinzelnung.

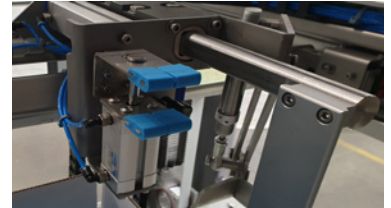

Neuer starker Greifer und Folienabstreifer

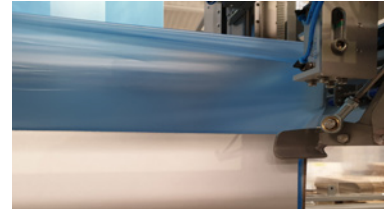

Kartonlaschenhalter



Automatischer Folienrollenwechsel (Optional)



15" HMI

BEHÄLTERSPEZIFIKATIONEN (Für andere Abmessungen, bitte Pattyn kontaktieren!)

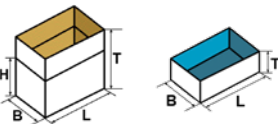
| | |
|---|--|
| Typ | Kartons, Kisten, Trays |
| Bereich (L x B // T) mm | Multi-Grundfläche (L x B) /variable Höhen Min. 300 (L) x 200 (B) // 250 (T) Max. 610 (L) x 410 (B) // 650 (T) |
|  | Äußere Abmessungen |

FOLIENSPEZIFIKATIONEN

| | |
|-------------------------------|--------------------------------|
| Typ | Schlauchfolie mit Seitenfalten |
| Folienstärke | Ab 15 µm |
| Rollengewicht | Max. 12 kg |
| Äußerer Rollendurchmesser | Max. 230 mm |
| Innerer Rollenkerndurchmesser | 76 mm |

LEISTUNG UND VERBRAUCH

| | |
|--------------------|---|
| Leistung | Bis zu 8 K/Min (abhängig von Behältergröße) |
| Stromaufnahme | 4,5 kW |
| Spannung | 3 x 400 V + N + E / 50 Hz |
| Druckluftanschluss | 6 Bar / 1/2" Min |
| Druckluftverbrauch | 45 Nl / Zyklus |
| Gewicht | 650 kg |

OPTIONEN (Für weitere Optionen bitte Pattyn kontaktieren)

| | |
|---|----------------------------------|
| Automatischer Folienrollenwechsel | Ausführliche Edelstahlausführung |
| Thermo-Transfer-Drucker | Automatischer Formatwechsel |
| Druckluftstempel für verbesserte Beutelpositionierung | |
| MAX Ausführung (800x600) | |
| Hochleistungsmaschine: 8 bis 14 K/Min | |

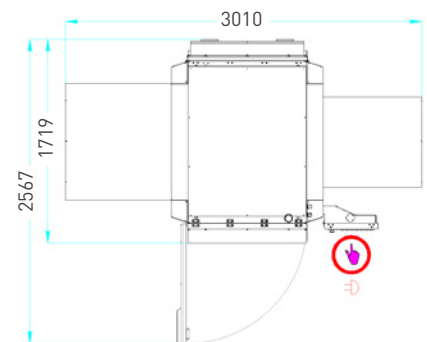

Maschinenhöhe mit Folienrollentür geschlossen: 2095 mm
Maschinenhöhe mit Folienrollentür offen: 2255 mm

Pattyn Belgium nv
Industriepark 'Blauwe Torens'
Hoge Hul 2, 8000 Brugge - Belgium

T +32 (0) 50 450 480
info@pattyn.com
www.pattyn.com



Beschreibungen, Bilder und Informationen sind ohne Gewähr und unter Vorbehalt technischer Änderungen ohne Vorankündigung. Die Informationen und Inhalte sind Eigentum von Pattyn. Für weitere Auskünfte kontaktieren Sie bitte Pattyn. ZIM-31 2022 - V01

PATTYN[®]

Turnkey solutions for industrial packaging.

INSERTADORA DE BOLSAS ZIM-31

A partir de una bobina de film de polietileno, la compacta ZIM-31 inserta bolsas automáticamente dentro de cajas, cajones o bandejas.

La ZIM-31 trabaja **con bolsas hechas a medida o bolsas pre formadas en una bobina** de 12 kg y es posible solicitarla para múltiples bases.

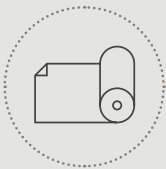
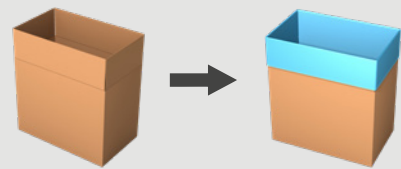

bolsas hechas a medida

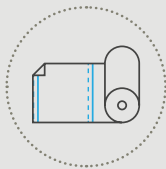

bolsas pre formadas en una bobina

SOF
seal off first



Conveniencia en inserción de bolsa

- Producción continua gracias al **cambio automático de bobina**.
- Súper **compacta**: sólo 1,7 x 1,3 m de espacio necesario.
- **15" HMI** para facilitar la comodidad del operador.

Su insertadora de bolsas inteligente

- **Hasta 14 cajas/minuto**.
- **Carga de bobina** rápida y **ergonómica**.
- Tecnología inteligente de **apertura de film patentada**.

ESPECIFICACIONES TÉCNICAS ZIM-31

Bolsas hechas a medida en bobina

- Rollo continuo de film tubular con fuelle lateral.
- Sellado por impulso para un sellado controlado y limpio.

Bolsas pre formadas en bobina

- Rollo de bolsas pre-selladas y perforadas para una conveniencia óptima.

Apertura de la bolsa a prueba de fallos

- Nuevo y resistente módulo de cuchara y pinza.
- Tecnología inteligente de apertura de film patentada con un sistema especial de vacío e inserción de aire.

Inserción de la bolsa perfectamente controlada

- Guías para asegurar el posicionamiento perfecto de las solapas de la caja.
- Movimiento servoaccionado hacia arriba y hacia abajo del bastidor de la pinza para un funcionamiento estable y suave.

Diseño fácil de usar

- Buena accesibilidad para el mantenimiento.
- Interfaz mejorada con HMI de 15" para facilitar la comodidad del operador.

La versión estándar está equipada con:

- HMI de 15".
- Punto de acceso remoto (uno por línea).
- Transportador alimentación con separador.



Nuevo y resistente módulo de cuchara y pinza

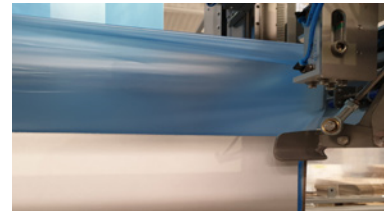

Guías para sostener las solapas



Cambio de bobina automático (opcional)



15" HMI

ESPECIFICACIONES DE LOS RECIPIENTES

(Por otras dimensiones, por favor contáctese con Pattyn)

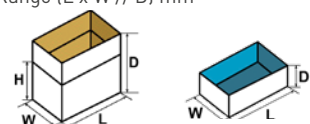
| | |
|---|--|
| Tipo | Cajas, cajones, bandejas |
| Rango (L x W // D) mm | Base múltiples (L x W) /alturas variables Min. 300 (L) x 200 (W) // 250 (D) Max. 610 (L) x 410 (W) // 650 (D) |
|  | Dimensiones exteriores |

ESPECIFICACIONES DEL FILM

| | |
|--------------------------------|--------------------------|
| Tipo | Film tubular con fuelles |
| Espesor | Desde 15 µm |
| Peso de la bobina de film | Max. 12 kg |
| Diámetro exterior de la bobina | Max. 230 mm |
| Diámetro interior del núcleo | 76 mm |

CAPACIDAD Y CONSUMO

| | |
|--------------------|---|
| Capacidad | Hasta 8 cajas/minuto (Dependiendo del tamaño de la caja) |
| Potencia instalada | 4,5 kW |
| Voltaje | 3 x 400 V + N + E / 50 Hz |
| Suministro de aire | 6 bar / 1/2" min |
| Consumo de aire | 45 NI / ciclo |
| Peso | 650 kg |

OPCIONES (Hay más opciones disponibles, por favor contáctese con Pattyn)

| | |
|--|-------------------------------|
| Cambio automático de bobina | Ejecución en acero inoxidable |
| Impresión por termo transferencia | Cambio automático del formato |
| Pistón de aire integrado para mejorar el posicionamiento de la bolsa | |
| Versión max (800x600) | |
| Máquina rápida: velocidad por encima de 8 hasta 14 c/min | |

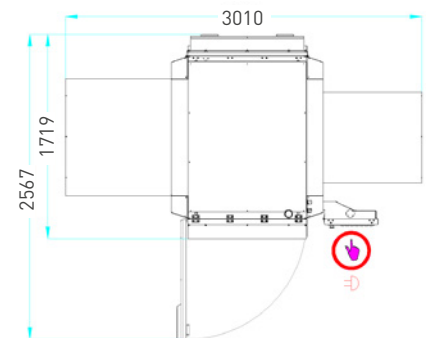

Altura de la máquina con puerta de la bobina de film cerrada: 2095 mm

Altura de la máquina con puerta de la bobina de film abierta: 2255 mm

Pattyn Belgium nv
Industriepark 'Blauwe Toren'
Hoge Hul 2, 8000 Brugge - Belgium

T +32 (0) 50 450 480
info@pattyn.com
www.pattyn.com



La descripción, imágenes e información suministrada tienen un valor indicativo. Nos reservamos el derecho a realizar modificaciones sin previo aviso. La información y contenidos son propiedad de Pattyn. Por ejecuciones personalizadas, por favor contáctese con Pattyn. ZIM-31 2022 - V01

PATTYN[®]

Turnkey solutions for industrial packaging.

DÉPOSE DE SACHES ZIM-31

À partir d'une bobine de film en polyéthylène, la dépose de saches compacte ZIM-31 insère automatiquement une sache dans des cartons, des cagettes/caisses ou des plateaux.

La ZIM-31 crée **des saches faites à mesure** ou **utilise saches préfaites sur bobine** de 12 kg.
La ZIM est disponible en multi format.

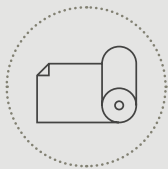
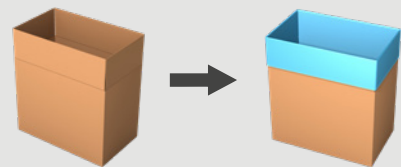

des saches à
mesure

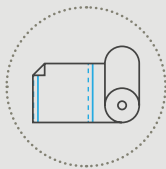

des saches préfaites
sur bobine

SOF
seal off first

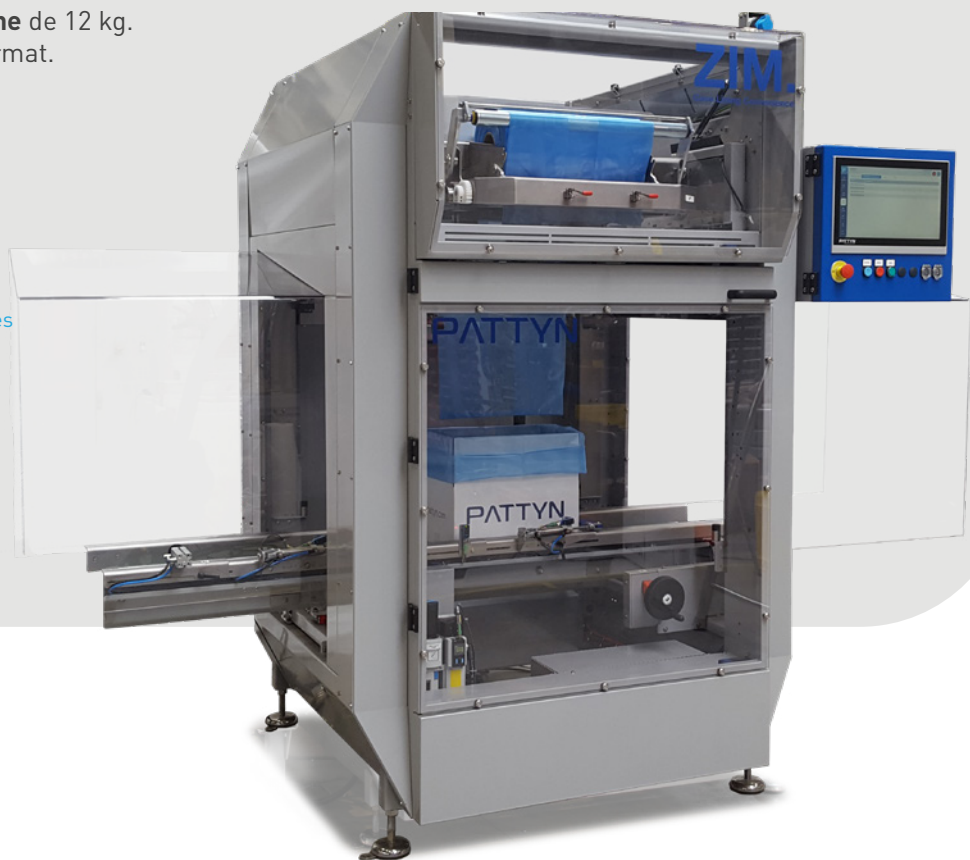

La commodité en dépose de saches

- Pas d'arrêt grâce au **changement automatique de la bobine de film**.
- Hyper **compacte**: seulement 1,7 x 1,3 m d'espace nécessaire.
- **15" IHM** pour faciliter le confort de l'opérateur.

Votre dépose de saches intelligente

- Jusqu'à 14 c/min.
- **Changement** rapide et **ergonomique de la bobine de film**.
- Technologie intelligente **d'ouverture de film brevetée**.



Regardez la vidéo
sur pattyn.com

SPÉCIFICATIONS TECHNIQUES ZIM-31

Saches faites à mesure à partir d'une bobine

- Film tubulaire avec soufflets sur bobine.
- Soudure à impulsion pour une fermeture contrôlée et propre.

Saches préfaites sur bobine

- Saches préfaites et préperforées sur bobine pour un confort d'utilisation optimal.

Ouverture de sache garantie

- Nouveau module robuste de pinces et "cuillères".
- Technologie intelligente d'ouverture de film brevetée avec insertion de vide et d'air.

Insertion de saches parfaitement maîtrisée

- Système de maintien des rabats pour un positionnement précis de la sache.
- Mouvement de levage et de descente du châssis de pince entraîné par un servomoteur pour un fonctionnement fluide et sans à-coups.

IHM conviviale

- Bonne accessibilité pour l'entretien.
- Interface améliorée avec une IHM 15" pour faciliter le confort de l'opérateur.

Équipée en standard:

- D'un 15" IHM.
- D'un point d'accès à distance (un par ligne).
- D'un convoyeur d'entrée avec séparateur intégrés.



Nouveau module robuste de pinces et "cuillères"



Système de maintien des rabats



Changement automatique de la bobine de film en option



IHM 15"

| SPÉCIFICATIONS DU CONTENEUR (Pour d'autres dimensions, veuillez contacter Pattyn) | |
|---|---|
| Type | Cartons, plateaux, cagettes/caisses |
| Dimensions (L x l // P) mm | Multi format (L x l) / hauteurs de cartons variables Min. 300 (L) x 200 (l) // 250 (P) Max. 610 (L) x 410 (l) // 650 (P) |
| | Dimensions extérieures |
| SPÉCIFICATIONS DU FILM | |
| Type | Film polyéthylène tubulaire avec soufflets |
| Épaisseur | A partir de 15 µm |
| Poids de la bobine de film | Max. 12 kg |
| Diamètre extérieur de la bobine | Max. 230 mm |
| Diamètre intérieur de la bobine | 76 mm |
| CADENCE ET CONSOMMATION | |
| Cadence | Jusqu'à 8 c/min (Selon les dimensions des caisses) |
| Puissance installée | 4,5 kW |
| Tension | 3 x 400 V + N + E / 50 Hz |
| Débit d'air | 6 bars / 1/2" min |
| Consommation d'air | 45 NI / cycle |
| Poids | 650 kg |
| OPTIONS (D'autres options sont disponibles, veuillez contacter Pattyn) | |
| Exécution en acier inoxydable avancée | Imprimante à transfert thermique |
| Changement automatique de la bobine de film | |
| Soufflante à air pour optimiser le positionnement de la sache | |
| Changement automatique de format | |
| Version MAX (800x600) | |
| Machine rapide: de 8 à 14 c/min | |

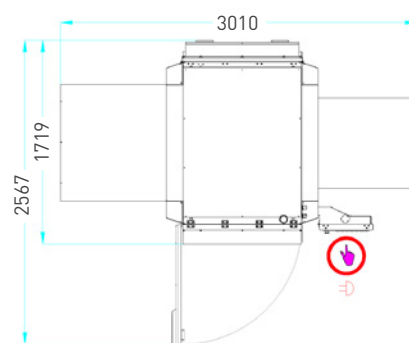

Hauteur de la machine avec porte de la bobine de film fermée: 2095 mm

Hauteur de la machine avec porte de la bobine ouverte: 2255 mm

Pattyn Belgium nv
Industriepark 'Blauwe Toren'
Hoge Hul 2, 8000 Brugge - Belgium

T +32 (0) 50 450 480
info@pattyn.com
www.pattyn.com



La description, les images et l'information contenues dans ce document sont à titre indicatif. Nous nous réservons le droit de les modifier sans préavis. L'information et le contenu de ce document sont la propriété de Pattyn. Pour des réalisations personnalisées, veuillez contacter Pattyn. ZIM-31 2022 - V01

PATTYN[®]

Turnkey solutions for industrial packaging.

INSERSORA DE SACOS ZIM-31

A partir de um carretel de filme de polietileno, a compacta ZIM-31 automaticamente insere sacos em caixas, caixotes ou bandejas.

A insersora de sacos opera com **sacos sob medida** ou **sacos pré-confeccionados a partir de um carretel de 12 kg** e está disponível para **pegada de caixa em multi-box**.

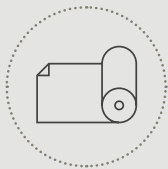
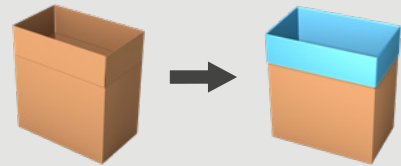

Sacos sob medida em carretel

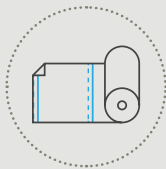

Sacos pré-fabricados em carretel
SOF
seal off first



Comodidade no revestimento de caixa

- Produção contínua graças à **substituição automática do carretel de filme**.
- Super **compacta**: necessita de apenas 1,7 x 1,3 m de espaço físico.
- **15" HMI** to facilitate operator convenience.

Sua insersora de sacos inteligente

- **Até 12 caixas/minuto**.
- Rápido e **ergonomico** carregamento do carretel de filme.
- **Tecnologia de abertura de filme patenteada inteligente**.



Assista nossos vídeos em pattyn.com

ESPECIFICAÇÕES TÉCNICAS ZIM-31

Sacos sob medida em um carretel

- Filme tubular com dobra contínuo em carretel.
- Processo por impulso para uma selagem controlada e higiênica.

Sacos pré-fabricados em carretel

- Sacos pré-selados e perfurados em carretel para máxima comodidade.

Abertura de sacos sem problemas

- **New strong gripper and spoon module.**
- **Patented smart film opening technology with a special vacuum and air insertion system.**

Inserção de sacos totalmente controlada

- Mecanismo de montagem de sacos para o perfeito posicionamento das abas da caixa.
- **Servo driven up and down movement of the gripper frame for a steady and smooth operation.**

Operator friendly design

- Good maintenance accessibility.
- Improved interface with 15" HMI to facilitate operator convenience.

Produzida em série com :

- 15" Painel tátil
- Luz de advertência multicolorida
- Esteira de alimentação com separador.

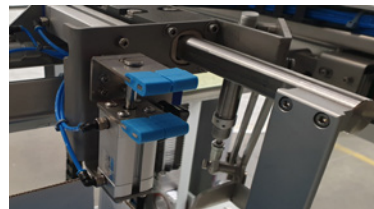

Pinças mecânicas e colheres

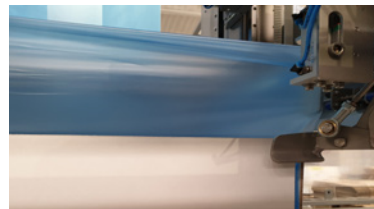

Suportes de abas de caixa



Substituição automática de carretel de filme (opcional)



15" HMI

ESPECIFICAÇÕES DO CONTAINER (Para outras dimensões, entre em contato com a Pattyn)

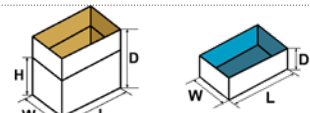
| | |
|---|--|
| Tipo | Caixas, bandejas e caixotes |
| Dimensões (L x W // D) mm | Multi-pegada (L x W) /Alturas variáveis Min. 300 (L) x 200 (W) // 250 (D) Max. 610 (L) x 410 (W) // 650 (D) |
|  | Dimensões externas |

ESPECIFICAÇÕES DO FILME

| | |
|---------------------------------------|--------------------------|
| Tipo | Filme tubular com dobras |
| Espessura | A partir de 15 µm |
| Peso do carretel de filme | Max. 12 kg |
| Diâmetro externo do carretel de filme | Max. 230 mm |
| Diâmetro interno do núcleo | 76 mm |

PRODUÇÃO E CONSUMO

| | |
|--------------------|---|
| Produção ZIM | Up to 12 c/min (Depending on case sizes) |
| Potência instalada | 4,5 kW |
| Voltagem | 3 x 400 V + N + E / 50 Hz |
| Suprimento de ar | 6 bar / 1/2" min |
| Consumo de ar | 45 NI / ciclo |
| Peso | 650 kg |

OPÇÕES (Para mais opções disponíveis, entre em contato com a Pattyn)

| | |
|--|---|
| Automatic format change | Produção avançada em aço inox |
| Ponto de acesso para suporte remoto | Pistão de ar para melhor posicionamento de saco |
| Substituição automática de carretel de filme | |

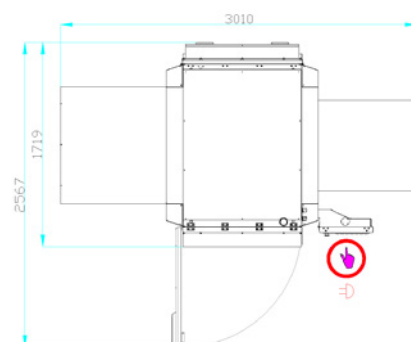

Machine height with film roll door closed: 2095 mm
Machine height with film roll door open: 2255 mm

Pattyn Packing Lines nv
Industriepark 'Blauwe Toren'
Hoge Hul 2, 8000 Brugge - Belgium

T +32 (0) 50 450 480
info@pattyn.com
www.pattyn.com



A descrição, imagens e informações possuem valor ilustrativo. Nos reservamos o direito de efetuar alterações sem aviso prévio. As informações e conteúdo são propriedade da Pattyn. Para produções customizadas, entre em contato com a Pattyn. ZIM-31 2020 - V01

PATTYN®

Turnkey solutions for industrial packaging.