

BAG DECUFFER FOLDER DF-31

La macchina compatta DF-31 toglie il risvolto, riforma il soffietto e piega il sacchetto automaticamente.

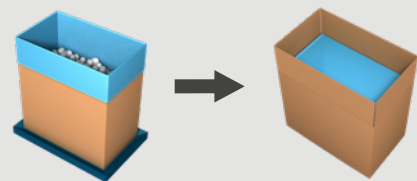

IN
COMBINAZIONE
CON
**LA CHIUDI
CARTONI**

Proteggere il prodotto

- Il DF-31 garantisce una **perfetta piegatura del sacco**
The DF-31 garantisce una piegatura perfetta del sacchetto per evitare il contatto del prodotto con il cartone.
- Parti in movimento sopra al cartone minime.
- **Richiudibile.**

Massimizzare la produttività

- Fino a 17 scatole / minuto.
- **Ampio range di formati.**
- Cambio formato rapido.
- Massima operatività grazie alla progettazione e all'interconnettività.
- **15" HMI per un facile utilizzo da parte dell'operatore**

TECHNICAL SPECIFICATIONS

Piegatura della borsa perfettamente controllata

- Sistema intelligente di regolazione a passo.
- Piastre di piegatura ad azionamento pneumatico. Per garantire la sicurezza degli alimenti, il sistema di azionamento pneumatico non è posizionato sopra l'astuccio riempito.
- La piegatura bidirezionale garantisce una perfetta chiusura del sacco ed evita il contatto tra prodotto e cartone.
- Decompressione sottovuoto senza polvere per la massima sicurezza alimentare (opzionale).

Alta velocità



- Trasportatore a rulli per impieghi gravosi e sistema di arresto regolabile per il trasferimento ad alta velocità delle scatole riempite.

Design igienico del balcone, facile da pulire

- Modalità di pulizia: per facilitare una migliore accessibilità alla pulizia.

Equipped with:

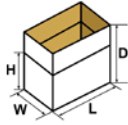
- HMI da 15" per un facile utilizzo
- Punto di accesso remoto (uno per linea)
- Decuffin meccanico a sacchetto

SPECIFICHE DEL CONTENITORE (per altre dimensioni, contattare Pattyn)	
Tipologia	Custodie, vassoi, casse
Range (L x W x H // D) mm	Impronta multipla Min. 300 (L) x 200 (W) x 100 (H) * Max. 650 (L) x 410 (W) // 650 (D) *Altezza minima dei vassoi 200 mm
	Dimensioni esterne
SPECIFICHE DEL FILM	
Tipologia	PE (LDPE, HDPE)
spessore	Da 10 µm
	X = L+15 Y = (W+25) / 2 140 ≤ Q ≤ 180 mm
PRODUZIONE E CONSUMO	
Output	Up to 17 c/min Up to 15 c/min for oils & fats
Potenza installata	2 kW
Voltage	3 x 400 V + N + E / 50 Hz
Aria compressa	6 bar / 1/2" min
Consumo d'aria	20 NI / cycle
Peso	750 kg
OPZIONI (Sono disponibili altre opzioni, contattate Pattyn)	
Decuffer control per rilevare il corretto posizionamento del film prima di piegarlo	
Cambio formato automatic	
Vacuum bag decuffing	



Decompressione del sacco a vuoto (opzionale)



Le piastre di rinforzo consentono di riequilibrare la pellicola.



Cartella film anteriore



15" HMI

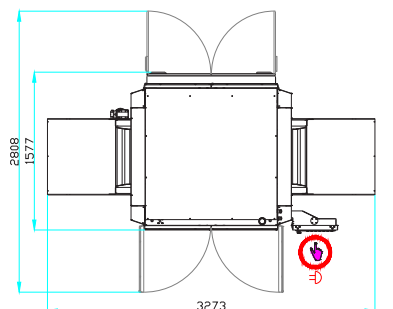

Machine height 2384 mm

Pattyn Belgium nv
Industriepark 'Blauwe Toren'
Hoge Hul 2, 8000 Brugge - Belgium

T +32 (0) 50 450 480
info@pattyn.com
www.pattyn.com



The description, pictures and information given have an indicative value. We reserve the right to make changes without notice. Information and content is property of Pattyn. For customised executions please contact Pattyn. DF-31 2021 - V01

PATTYN®

Turnkey solutions for industrial packaging.